

# LOS CUENTOS DE NINOTS: Unos increíbles superhéroes y heroínas urbanos

## CAMPAMENTO INFANTIL ONLINE GRATUITO

¡Apúntate al **OCIO SALUDABLE!**



# LOS CUENTOS DE NINOTS

unos increíbles superhéroes urbanos

*clara nubiola.*

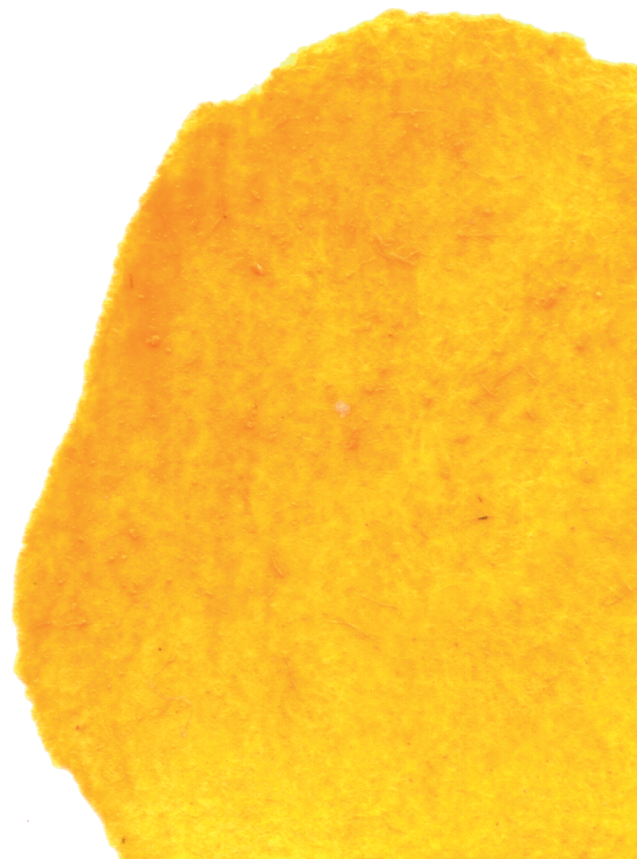
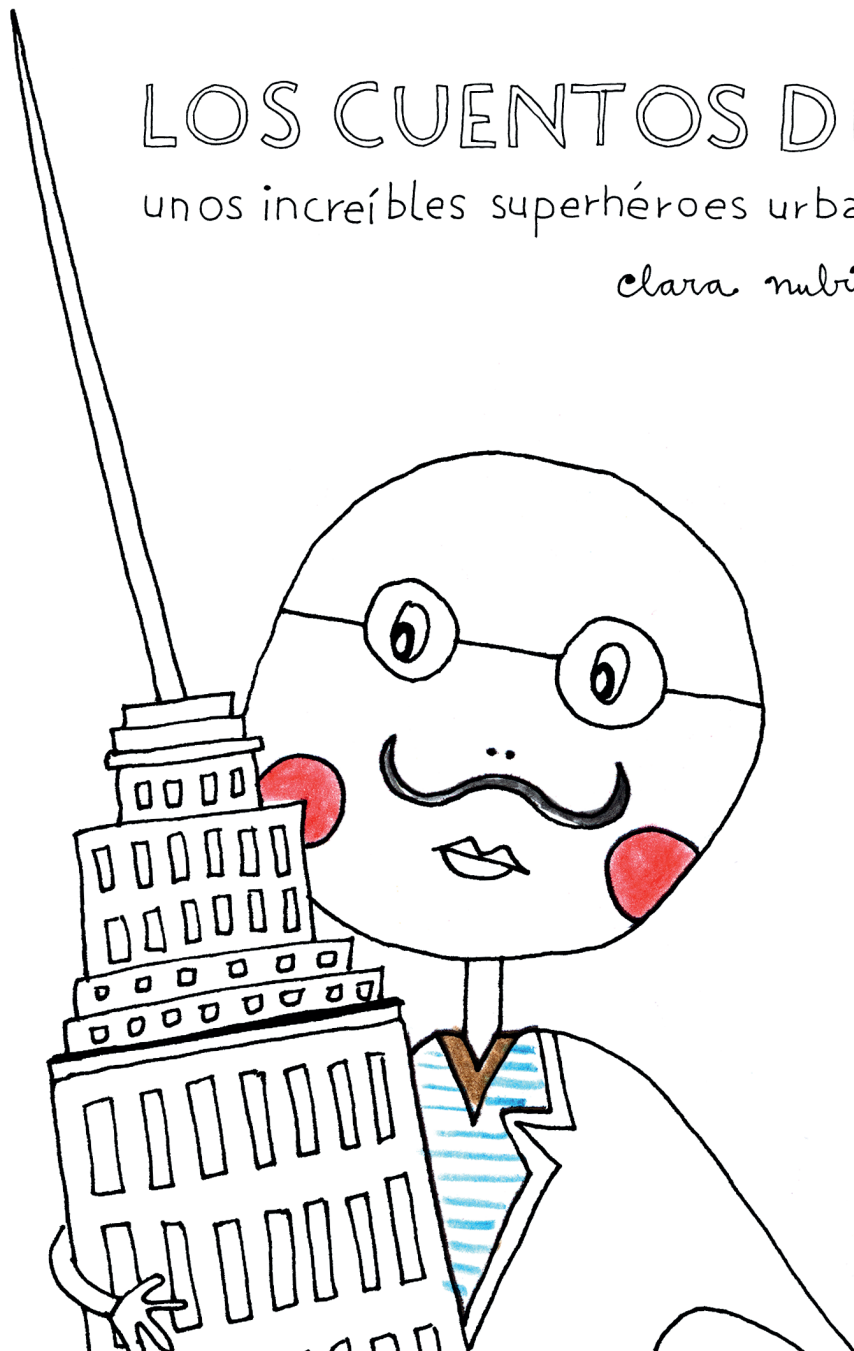

La Fundació El Milà se constituye en el 2015 como una pequeña fundación familiar que tiene como objetivo fomentar la conciencia, la educación y la reflexión en torno al medio ambiente y el territorio. Para ello, genera y da apoyo a proyectos de carácter creativo, en especial a todos aquéllos que trabajan con colectivos desfavorecidos.

Los Cuentos de Ninots es su primer proyecto y surge de la ilusión por hacer llegar al público infantil la consciencia medioambiental y territorial, a partir de unos extraños superhéroes que con sus sencillas acciones - algunas cotidianas, otras más singulares - pretenden modificar su entorno más cercano, haciéndolo más habitable.

Ideado como un libro para ser cuestionado, manipulado, enriquecido, Los Cuentos de Ninots quiere ser un libro abierto a la participación.

En este sentido el diseño del libro - con una introducción dirigida a los niños en la que se les invita a participar, además de una edición en blanco y negro con muchos espacios en blanco, e imágenes de corta y pega al final del libro - está pensado para que pueda ser coloreado, rellenado, acabado por los propios niños.

Es una invitación a dudar, a aportar, a cuestionar, a diseñar conjuntamente a los Ninots y sus funciones.

Los Cuentos de Ninots es el título de este libro y, a la vez, el nombre del proyecto educativo que lo acompaña. Este proyecto incluye un dossier pedagógico, con una propuesta de actividades y un taller presencial dirigido a entidades sociales y centros educativos. (Se pueden solicitar los contenidos o el taller de forma gratuita a través de nuestra web: [www.fundacioelmila.org](http://www.fundacioelmila.org)).

Feliz paseo.

A todos los Superhéroes cotidianos.

A todos los Superhéroes imperfectos.



# LOS CUENTOS DE NINOTS

unos increíbles superhéroes urbanos

*clara nubiola.*

# ¡Hola!

Soy el Libro de Los Ninots y quiero contarte quiénes son Los Ninots y como funciona este libro.

Los Ninots son unos superhéroes urbanos que, sin varitas mágicas ni poderes increíbles, se pasean por nuestros pueblos y ciudades: cuidan a las Lunas tristes, rescatan edificios abandonados o plantan flores en el asfalto, entre otras muchas cosas.

¿Y sabéis una cosa?

Estos superhéroes son un poco especiales. ¡No son ni quieren ser perfectos! Son superhéroes imperfectos.

Porque aunque ellos luchan por conseguir calles, plazas y ciudades mejores, saben que las soluciones perfectas no existen.

Y, además, entienden que sus decisiones no siempre gustarán a todo el mundo. Por eso se pasean por las ciudades preguntando a todos qué es lo que les gustaría cambiar, cómo les gustaría que fueran sus casas y sus barrios.

Porque así, dicen, ¡siempre es más fácil ayudar!

Y yo, que soy el Libro de los Ninots, quiero presentarte a estos superhéroes y contarte sus ideas.  
Para que tú también puedas opinar y contarnos tus ideas.

¡Mira todo el espacio en blanco que tienes en las páginas!  
¡Y los dibujos de cortar y pegar que hay al final del libro!

Son para ti.

Para que dibujes, escribas, cortes y pegues.

Y expliques qué harías tú, qué es lo que te gusta y qué es lo que no te gusta.  
Alrededor de cada Ninot tienes mucho espacio. ¡Adelante!

Así, tú también ayudarás a los Ninots.

¡Y los Ninots serán mejores superhéroes!

Así que... ¡te esperamos!

¡Bienvenidos todos!





ESTOS SON ¡LOS NINOTS!

# EL CUSTODIADOR LUNÁTICO

## ninot I

¿Sabéis qué?  
Si la Luna pudiera,  
se escaparía de la ciudad.  
Con tantas farolas, ¡dice que ya no puede iluminar a nadie!  
"Hay tanta luz que ya no sirvo para nada",  
se queja triste la Luna.  
Por suerte, existe el Super Custodiador Lunático.  
Él cuida a la Luna, le hace compañía y le dice:  
"¿Pero qué dices Luna lunera?  
¡En la ciudad siempre te necesitarán!  
¡Siempre habrá una farola sin luz o una esquina mal iluminada!  
Y además Luna, tú, además de iluminarnos,  
nos haces compañía por las noches, eres bonita  
y nos señalas el paso del tiempo".  
Ella se queda contentísima.  
Y crece crece hasta convertirse en una gran bola de luz.

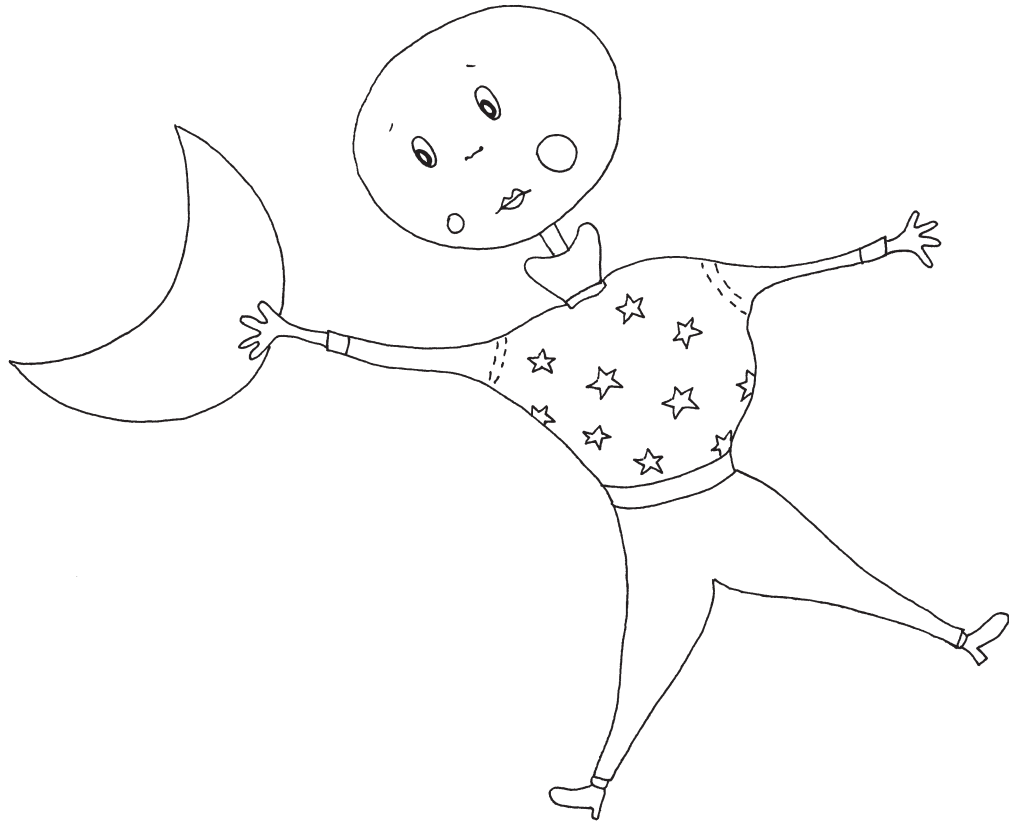

## EL RASCACIELOS PARABÓLICO

ninot II

Hola a todos,  
Soy el Rascacielos Parabólico.  
¿Y sabéis a lo que me dedico?  
¡Pues a encoger edificios altos!  
Sí sí. Los convierto en enanos, minúsculos,  
edificios invisibles.  
¡No se puede ser tan alto y quitarle las vistas a todos!  
¿No veis que todas las casas pequeñas se han quedado sin vistas?  
¿No veis que se han quedado sin la luz del sol?  
Con mi antena maravillosa y disfrazado de constructor de edificios,  
me coloco en la entrada de cualquier edificio alto  
y me concentro mucho, muchísimo.  
Entonces, digo mis palabras mágicas.  
Y patapam, de mi antena maravillosa sale un rayo gigante  
que empieza a encoger a esos edificios enormes.  
¡Los edificios acaban teniendo el tamaño de una canica!  
Jejeje, sonrío yo contento.  
El Rascacielos Parabólico está muy convencido de lo que hace.  
Pero... si los edificios grandes desaparecieran,  
¿tendríamos casas pequeñas para todos?

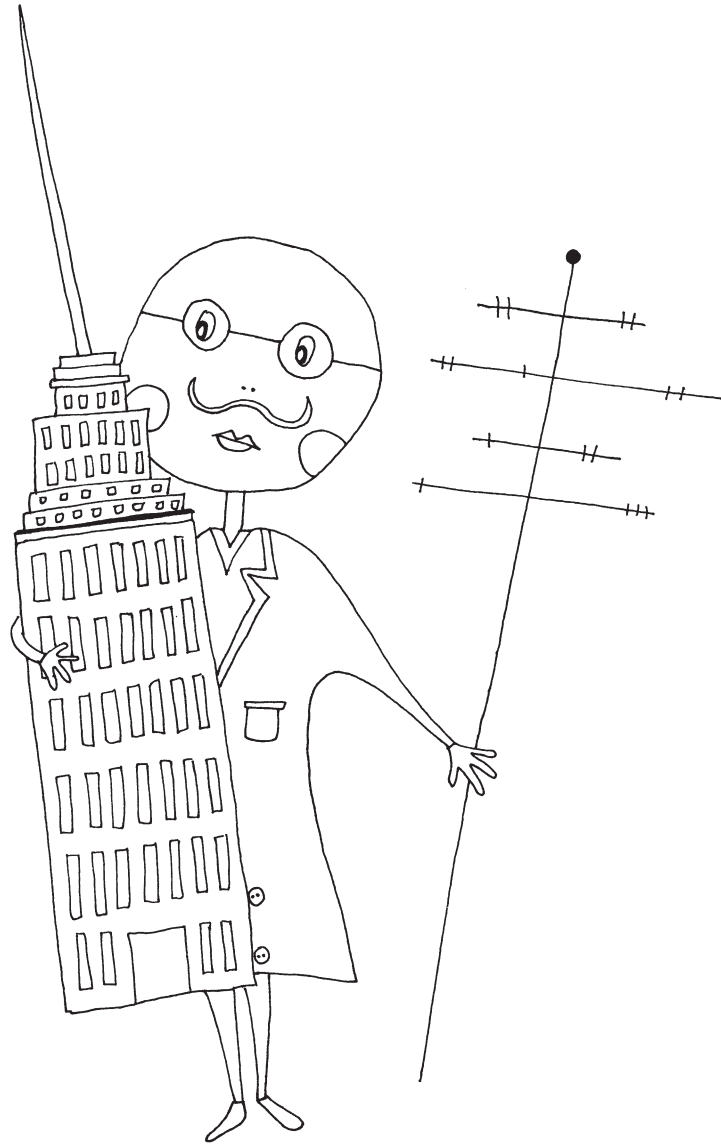

## LA LACILLOS

ninot III

La Lacillos es una romántica.

Y le encanta viajar a países lejanos.

En un viaje a Japón descubrió un árbol extrañísimo.

Era un árbol repleto de hojas de papel arrugadas.

¿Y este árbol? ¿Qué hace con todas estas hojas colgando?, preguntó a un viejito.

"Es un árbol de los deseos", le contestó.

¿En tu país no existen?

Aquí en Japón, cuando alguien tiene un deseo especial, lo escribe en un papel blanco, le hace un nudo y lo ata a la rama de un árbol de los deseos".

"Me gustaría viajar a la luna", escriben

"Me haría ilusión tener un perro".

"Me encantaría que mi papá se curara".

En Japón dicen que así los deseos se cumplen.

A la Lacillos le gustó tanto la idea que decidió

¡que ella también sería un árbol de los deseos!

Pero sería un árbol en movimiento. Y se pondría de nombre, La Lacillos.

Ahora se pasea por nuestras ciudades recogiendo deseos.

Un deseo por aquí, un deseo por allá.

¡Miradla ya tiene muchísimos colgando!

¡A ver si se cumplen Lacillos!

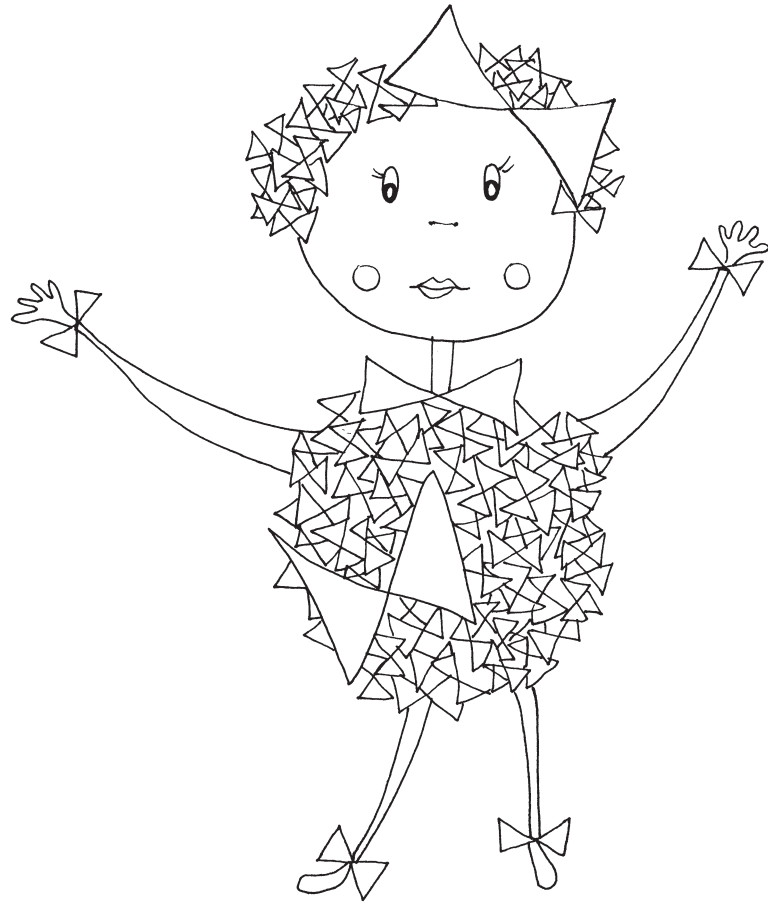



## EL DESATASCUS IMPOSIBLE

ninot IV

También le llaman el Aspira Coches.

Desatascus Imposible está cansado de tantos coches.

Siempre hay atascos delante de su casa.

Y bocinas sonando todo el día.

"¡Qué horror! ¡Ya estoy cansado!".

¿Y sabéis lo que hace?

¿Veis la forma de su cuerpo?

¿Sabéis qué es?

Sí. ¡Es un embudo!

Pues Desatascus Imposible se acerca a los coches y... ¡chup!

Primer coche aspirado.

¡Chup!

Segundo coche aspirado.

¡Chup!

Tercer coche aspirado.

Y los coches van desapareciendo.

No se sabe dónde van a parar.

Pero las calles están mucho más bonitas sin coches.

Y, además, no hay ruido de bocinas.

¡Qué tranquilidad!

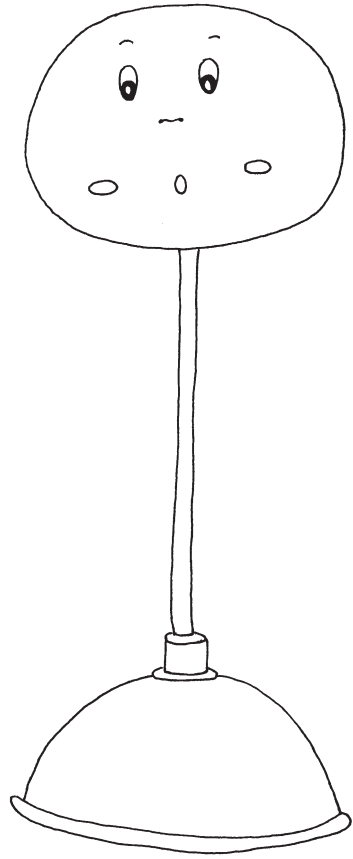

## EL PLANTILLAS ALEGRE

ninot V

¿Os imagináis una ciudad totalmente gris?

¿Una ciudad sin plantas, sin flores, sin árboles, sin parques?

¿Sería un poco triste, verdad?

Eso es lo que piensa El Plantillas Alegre.

Él sueña con una ciudad de color verde.

Y por eso ha decidido pasearse por todas las ciudades regalando verde.

¿Una plaza gris, sin un árbol?

El Plantillas Alegre coge tres buenos castaños y con sus patines va rápido hasta allí.

Una buena pala, ¡y ya están plantados!

¿Una casa sin flores en el balcón?

Se sube a sus patines con unos preciosos cactus y una maceta y ¡ding dong! Toca el timbre.

«Hola señora, vengo a poner unas flores en su balcón», dice contento.

Y así va construyendo ciudades más verdes, más alegres y también más sanas porque...

¡Las plantas nos ayudan a respirar mucho mejor!

¡Las plantas limpian el aire!

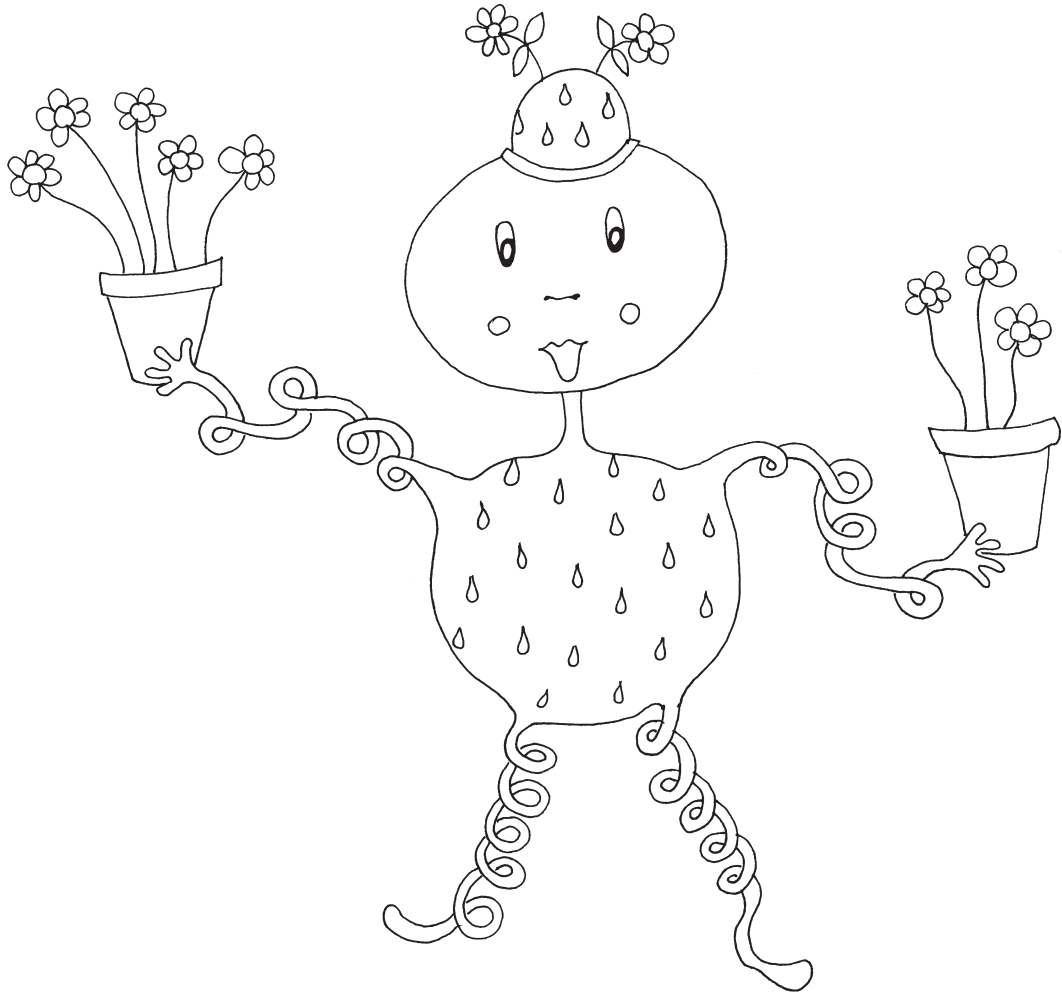

## EL PELOTAS PASA

ninot VI

"Señores, no tiréis cosas al suelo", dice El Papeles Pasa.

"Cada uno es responsable de su basura".

Dos calles más arriba, un papel tirado en el suelo  
espera que alguien lo recoja.

Y dos chicos discuten en voz alta. Sin parar.

- ¡Recoge el papel!

- ¡Que yo no he sido!

- ¡Sí que has sido tú, recógelo!

- ¡No pienso recogerlo! ¡Seguro que has sido tú!

Es el momento de acción de El Papeles Pasa.

Llega tranquilo, caminando.

Con sus dos palas de ping pong recoge el papel.

Ping pong, ping pong.

Los dos chicos ya no se pelean y lo miran embobados.

Increíble. Que rápido. Qué bien lo hace.

El papel, de repente, sale volando hacia la papelera.

"Ya lo he dicho", dice El Papeles Pasa.

"No tiréis cosas al suelo, por favor.

Cada uno es responsable de su basura".

Y tranquilamente, se va.

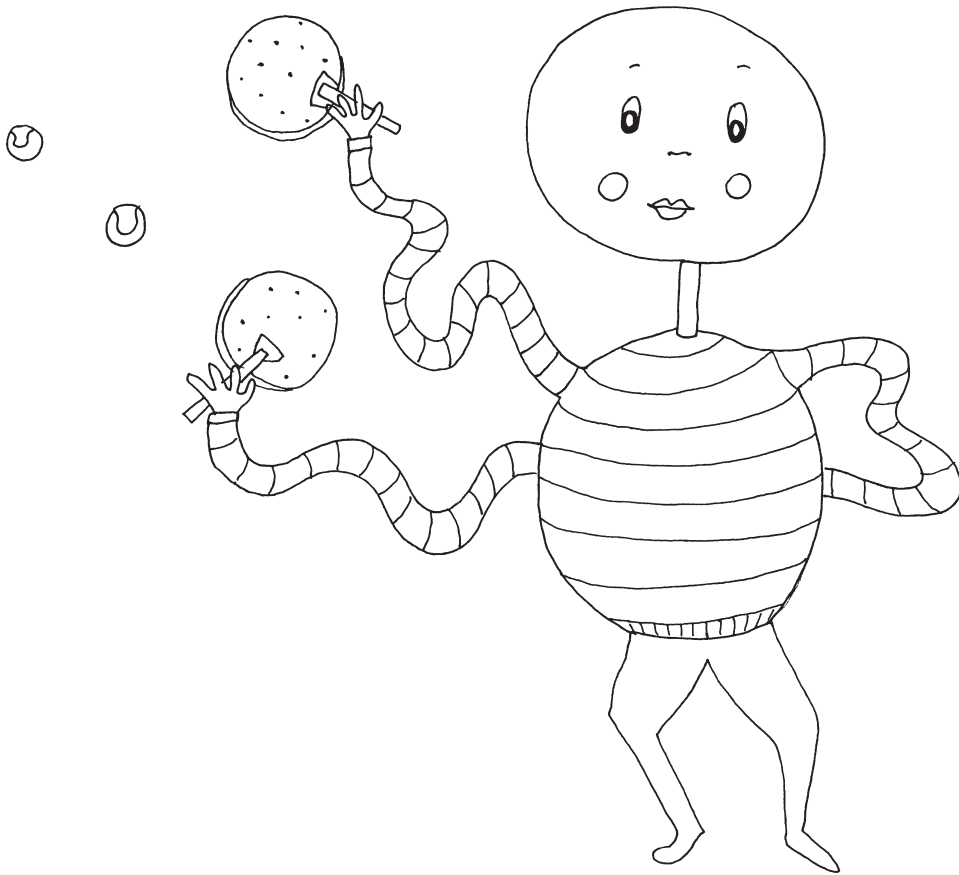

## LA FESTÍN FELIZ

ninot VII

En nuestras ciudades cada vez se celebran menos fiestas en las calles.

Antes, hace bastantes años,  
los vecinos bajaban las sillas y las mesas a la calle.  
Y cenaban juntos, ponían música y luces de colores.  
Se celebraban bodas, se bailaba en las aceras  
y encendían fuegos increíbles  
para celebrar la noche más larga del año.

¡Muchas cosas se festejaban en la calle!  
La Festín Feliz era muy pequeña y no recuerda nada.  
Pero sus abuelos le explicaron muchas historias  
y le enseñaron muchísimas fotografías.

¡Le encanta! Así que ha decidido volver a recuperar las fiestas.  
Y por eso se pasea por las calles  
preparada para cualquier celebración.

¡Fijaos en todas las cosas que lleva encima!

Un equipo de música antiguo.  
Unas guirnaldas hechas de estrellas  
Unas fantásticas maracas.  
Unas lucecitas de colores.

Y... su precioso traje de bailar.  
¿Os apuntáis a la fiesta?

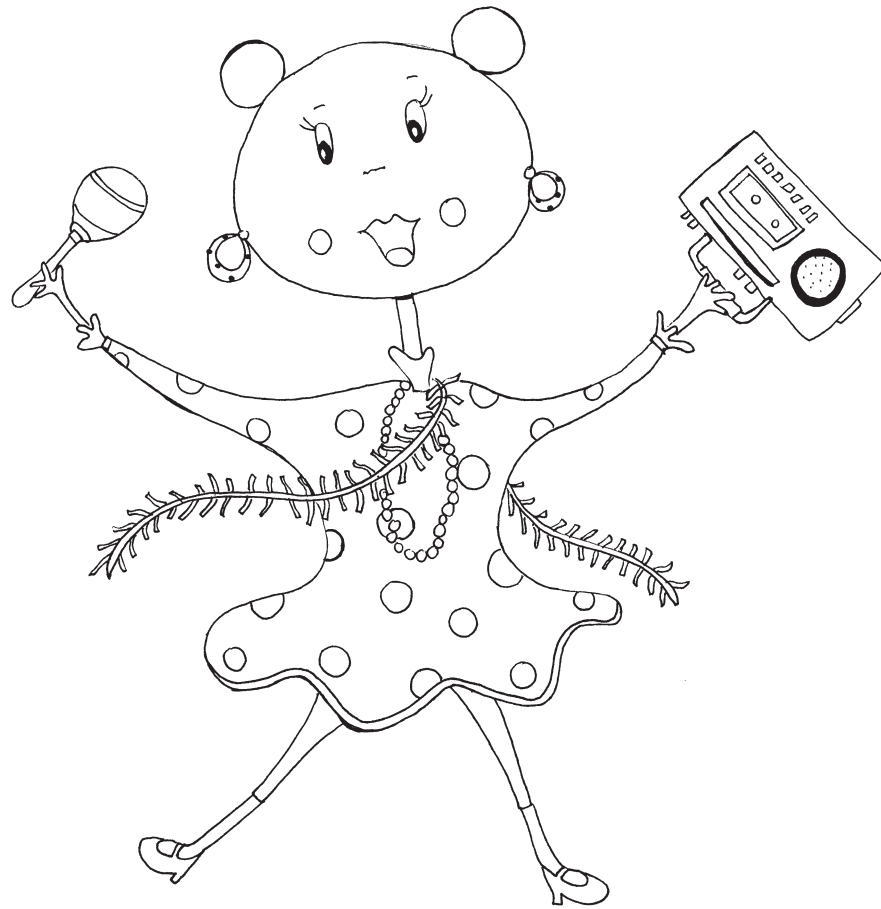



# EL PLÁSTICOS REUSO

ninot VIII

¿Sabéis que una bolsa de plástico tirada en un bosque tarda 400 años en desaparecer?

¿Y sabéis qué es lo primero que os dirá El Plásticos Reuso cuando lo veáis por la calle?

¡No uséis plásticos por favor!

Por suerte, el Plásticos Reuso nos seguirá ayudando mientras sigan existiendo tantos plásticos en el planeta.

Porque él es un súper héroe, un fantástico reciclador de plásticos.

¿Un reciclador?

¿Qué significa "reciclador"?

Pues es alguien que en vez de tirar los plásticos a la basura, los limpia y se inventa con ellos objetos nuevos.

Una colchoneta para ir al mar.

Una estupenda silla hinchable.

Unos globos gigantes para salir volando.

Unas pelotas de fútbol increíbles.

¿Qué más pensarís que podríamos hacer con un plástico?

¿Qué nuevas ideas le podríamos dar al Plásticos Reuso?

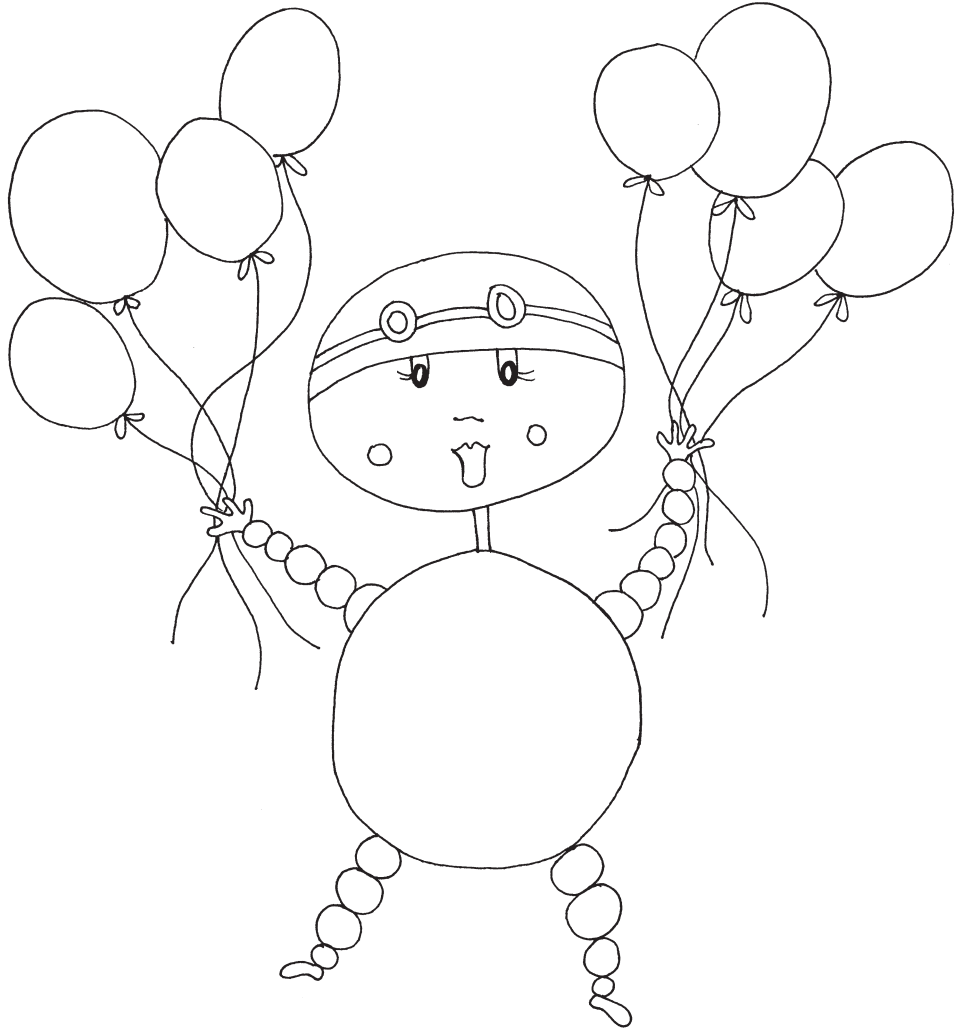

## LA SÍGUEME FLAUTAS

ninot IX

Suena una melodía.  
Es la Sígueme Flautas.  
Ya está aquí.  
Ha venido a buscar a los niños del colegio.  
Y a guiarlos hasta su destino.  
Sin peligros. Con total seguridad.  
Caminando todos, siguiendo esa melodía.  
La Sígueme Flautas es la guía perfecta.  
No hace falta que le digas a dónde vas.  
Ella lo sabrá. Ya verás.  
¿Que cómo la encontrarás?  
La verás. También la escucharás.  
La siguen muchos niños:  
Unos bailan,  
otros meriendan,  
y algunos caminan escuchando despistados.  
Con ella, no puede pasarte nada.  
¡Ya he llegado a casa! ¡Gracias, Sígueme Flautas!  
Trilolá, trilolá...  
La Sígueme Flautas sigue tocando.  
¡Hasta mañana!



## LA FIFÍ CACAS

ninot X

¡ A ver señoritos!

¡ Prohibido reírse del nombre!

¡ Pobre Fifi Cacas!

Ella es un poco cursi y siempre va vestida de rosa pero...

¡ tiene un trabajo muy importante!

Se dedica a recoger las cacas de los perros.

¡ Tssss! ¡ Hemos dicho que estaba prohibido reírse!

Antes, la Fifi Cacas se enfadaba mucho mucho con las personas que no recogían las cacas de sus perros en las calles.

Les gritaba "¡ marranos!" "¡ cochinos!". Pero no hacía nada más.

Un día pensó:

"¿ Y si en vez de enfadarme me dedico a recoger las cacas de los perros y devolvérselas a sus dueños?

Podría guardarlas en bolsas especiales que lleven escrito:

*Esto es tuyo, tíralo a la basura, por favor.*

¡ Les dará tanta vergüenza que seguro no lo volverán a hacer!

Ahora en su barrio ya nadie deja las cacas en el suelo.

Ella, feliz y contenta, ha decidido pasearse

con su perrito Chihuahua por otros barrios,

para seguir devolviendo cacas a dueños despistados.

¡ Queremos un mundo sin cacas que pisar!



# LA CUCARACHA KUNGFU

ninot XI

¡Cómo nos gusta La Cucaracha Kung-fu!

Ha estado años escondida en las montañas .

Aprendiendo complicadas artes marciales : Kung-fu, Karate, Aikido...

Y ahora ... ¡ ha vuelto a la ciudad con una misión !

Luchar y destruir a todos los edificios que quieren crecer  
en los solares vacíos .

¡ Basta de tanto edificio , por favor !

Queremos espacios donde jugar , plazas donde tomar el sol ,  
más columpios para los niños , petancas y sillas donde sentarnos .

Esta misión no es fácil porque los edificios son fuertes y altos .

Pero nuestra cucaracha es ágil y domina todas las técnicas  
para derribar estas construcciones .

Sus brazos y piernas se mueven velozmente .

¡ Chim pum Chung Chang !

¡ Y al suelo !

Un edificio menos .

¡ Viva el campo de fútbol !

¡ Viva la pista de petanca !

¡ Viva la vida al aire libre !





## EL ANTENOIDE

ninot XIII

Atención porque El Antenoide es fantástico.

Todos lo querréis porque ayuda a todo el mundo.

Miradlo.

¿Qué tiene en la cabeza?

¿Una antena?

¡Sí, es una antena!

¿Y para que servirá?

El Antenoide se dedica a conectar a la gente.

¿Necesitas a un domador de gallinas salvajes?

El Antenoide conoce a uno que te podrá ayudar.

¿Quieres aprender a tocar la guitarra con los pies?

El mejor vive al lado de tu casa. El Antenoide os presentará.

Pero tú también tendrás que ayudar a los demás.

Si eres un buen jugador de canicas.

Si sabes cazar sugus con la boca.

Si controlas el arte de hacer burbujas de jabón.

Alguien te necesitará.

Tu vecina, un amigo, un desconocido.

¡Es un intercambio de favores!

¿Qué sabes hacer tú? ¿A quién puedes ayudar? ¿Quién te ayudará?

¡Todos podemos ayudarnos entre nosotros!

¡Gracias, Antenoide!

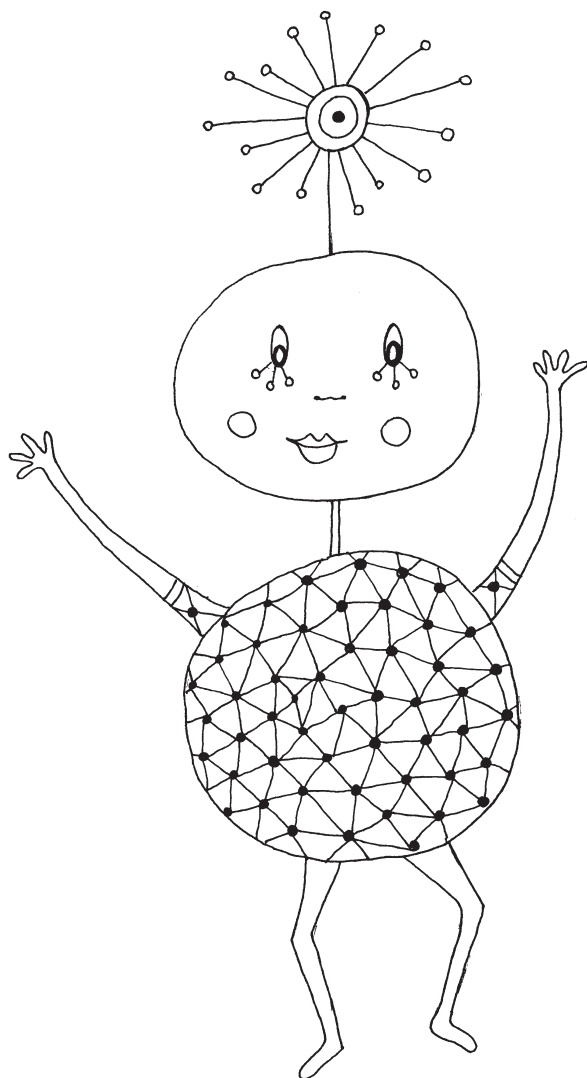

## LA ESCALADORA SOLAR

ninot XIII

¿Sabéis quién es Spiderman, verdad?

Sí. Sí. El super hombre araña que salta y escala edificios persiguiendo a malignos malhechores.

Esta Ninot se parece mucho, pero sin malvados que capturar.

Aquí tenéis a la increíble reptadora de edificios, a la mejor trepadora de todos los tiempos:

¡Es la Escaladora Solar!

Unas ventosas en las manos, una cuerda de seguridad, su casco y... ¡arriba!

La puedes encontrar subida en cualquier edificio, antena o estructura.

Cuando camines por la ciudad, mira hacia el cielo. Allí estará.

Esta increíble escaladora no se sube a los edificios porque sí.

No. Ella tiene un trabajo muy especial.

Se dedica a instalar paneles solares.

¿Paneles qué?

¡Paneles solares!

¡No, no son carteles publicitarios!

¡Ni panes salidos de ningún horno de calor!

Los paneles solares sirven para crear electricidad.

¿Cómo?

Pues ni más ni menos que recogiendo los rayos de sol.

Por eso la Escaladora Solar lleva en su espalda muchos espejos:

¡Son los paneles solares que convierten los rayos en energía!

¡Agua caliente y calefacción para todos!

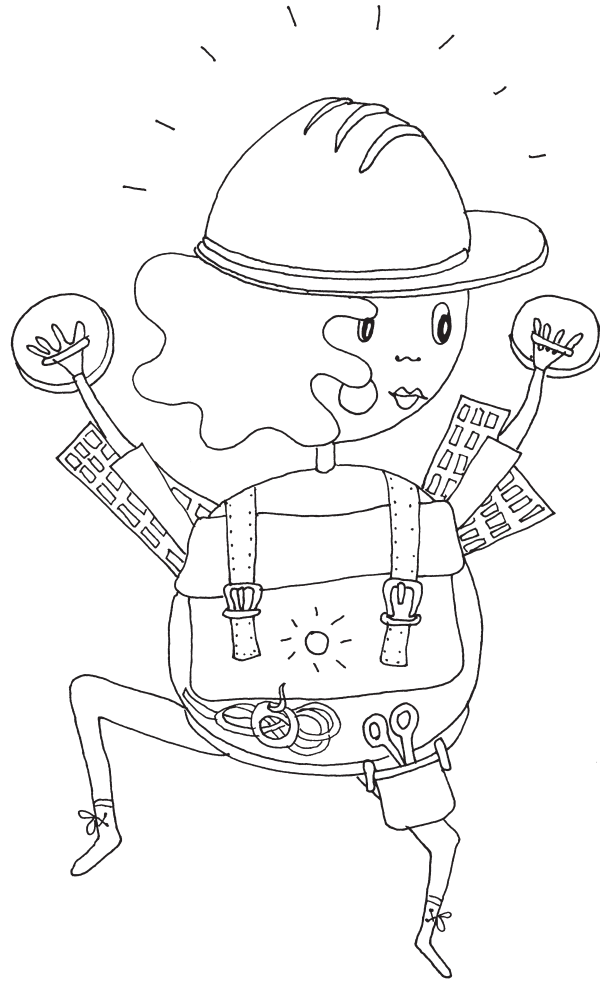

## EL BOLILLA DE MAR

ninot XIV

Bueno, bueno...

a ver cómo os explicamos quién es EL Bolilla de Mar.

Este personaje vive en la arena de las playas.

Y su cuerpo... ¿sabéis de qué está hecho?

De la basura que la gente tira en la playa.

¿De verdad? Sí, sí, sí.

Cuando EL Bolilla de Mar ve la arena sucia, dice:

“Esto no puede ser”.

Y su cuerpo empieza a rodar y rodar y rodar.

Mientras gira, toda la porquería se va enganchando a su cuerpo.

Como si fuera pegamento.

Y así, va limpiando la playa.

¿Increíble, no?

Además, ¡no está solo!

Un ejército de bolillas de mar se pasea por todas las playas.

Limpiando, recogiendo, sin descanso.

“¡Playas limpias, sí!”, gritan todas.



## EL AFILADO REMENDÓN

ninot XV

Escondido detrás de una farola, El Afilado Remendón, observa.

Una familia está tirando cosas rotas a la basura.

El padre tiene una bolsa enorme y dice

"Todo esto ya no sirve para nada".

Un muñeco al que le falta la cabeza. Fuera.

Un secador de pelo que ya no funciona. Fuera.

Una silla sin una pata. Fuera.

Un trozo de madera que no sirve para nada. Fuera.

Cuando ya está todo en la basura, aparece por sorpresa,

El Afilado Remendón.

"¡Familia! ¿De verdad pensáis que esto ya no sirve para nada?"

"¡Ahora veréis! Os voy a sorprender".

El Afilado Remendón saca su caja de herramientas.

Agujas, hilos, botones, papeles, plásticos, cartones viejos  
y empieza a trabajar.

¡Oh! ¡Qué maravilla!

Arreglando por aquí, arreglando por allá,

todas las cosas que había en la papelería vuelven a funcionar.

"Mira qué silla más bonita ha construido".

El Afilado Remendón sonríe feliz.

¡Es tan fácil tener ideas y recuperar objetos rotos!

No hace falta tirar tantas cosas. ¡Hace falta imaginación!

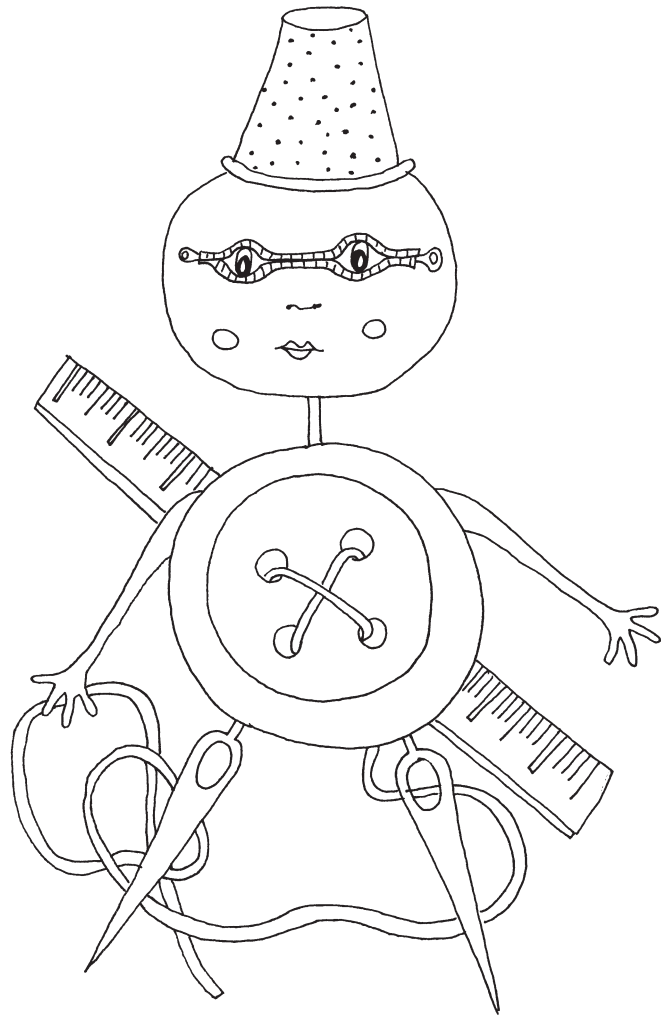



## EL AGUA PATOS

ninot XVI

Preparaos, malgastadores de agua.

¿Dejáis el grifo abierto cuando os laváis los dientes?

¿Regáis las plantas cuando acaba de llover?

¿Fregáis los platos sin cerrar el agua?

¿Os gustan las bañeras llenas?

Preparaos.

Vigilad.

Porque ya llega... ¡El Agua Patos!

Subirá por vuestras tuberías.

Y aparecerá en vuestra habitación.

Con sus gafas de buceo,

sus pies de rana,

su flotador de pato.

Y suavcito os preguntará:

"¿Piensas que el agua es interminable?"

"¿Has pensado a dónde va toda el agua que tiras?"

"¿Te imaginas 24 horas sin agua?"

"Soy el Agua Patos y voy a proponerte un ejercicio", os dirá.

"Vivirás un día sin agua y, mañana, me explicarás qué tal".

Con su llave inglesa corta el agua y se va.

¡Suerte. Ya me contarás!



## LA PELO PEINE

ninot XVII

¡Aaaaahh, La Pelo Peine!

Pero qué maja es.

Mirad todos los peines que lleva en la cabeza.

¿Alguien puede imaginarse para qué sirven?

Desde el tren, la Pelo Peine se fijaba en los huertos de carretera.

Sí, sí, esos pequeños huertos que hay junto a las autopistas.

Con sus tomates creciendo al lado de la vía del tren.

Los frutales que sobreviven cerca de las fábricas.

Las alcachofas rodeadas de ruido.

Y pensaba...

"Aunque seguro que sus dueños los miman mucho, yo quiero ir a cuidarlos, a hablar con ellos y contarles que me encanta que crezcan en sitios tan extraños".

¿Y cuál fue la idea de la Pelo Peine?

Pues comprar cien peines para...

¡hacer masajes a todas las verduras, hierbas, hojas y árboles de estos huertos de autopista mientras les cuenta historias!

Ahora, cuando la ven llegar, todas las plantas sonríen.

"¿Pelo Peine me masajeas un poquito más, debajo de esta hoja?"  
le pide el limonero.

Mmmm... qué relax.

Son los mejores tomates, las mejores lechugas,  
las más sabrosas naranjas de la ciudad.



## LA SIN AIRE

minot ~~XVIII~~

Sabéis lo que es la contaminación, ¿verdad?

La contaminación aparece cuando el aire está muy sucio porque hay muchas fábricas encendidas o camiones echando humo.

Y claro, con el aire sucio, a algunas personas les cuesta respirar.

Y van caminando por la calle tosiendo ¡cof cof cof!

Un día de mucha contaminación, La Sin Aire empezó a toser.

Y no podía parar ¡cof cof cof!

Pobre... ¡se estaba ahogando!

La llevaron corriendo a un hospital y con un tubo le dieron aire limpio.

¡Qué bien! ¡Esto sí que es aire de verdad!

Estuvo cuatro días recuperándose y

al salir del hospital, ¿sabéis lo que decidió?

Decidió convertirse en un tubo de respirar aire limpio,

y así podría ayudar a otras personas.

¿Cómo?

¿Que qué hay que hacer si empezamos a toser?

Pues es muy fácil:

Solo hay que acercarse al tubo de La Sin Aire

y respirar bien hondo.

Desde el tubo sale un viento fresco y limpio.

¡Aaaaah! Es como respirar aire de las montañas.

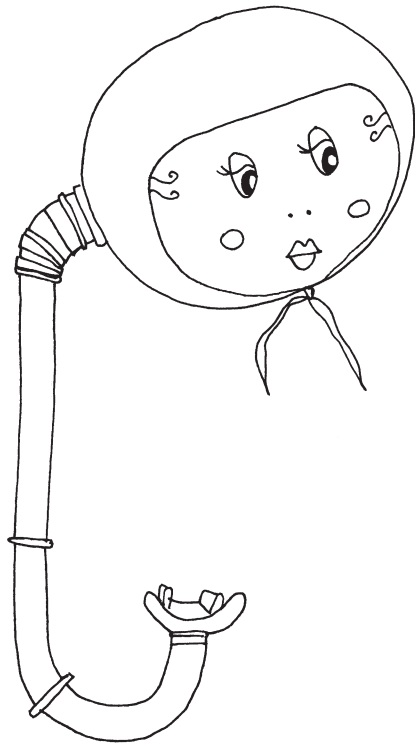

## EL COMIDAS A SALVO

ninot XIX

Lo primero que os contará el Comidas a Salvo, cuando lo conozcáis, es que con toooda la comida que se tira cada día en la ciudad, se podría preparar una cena fantástica

¡ para más de 100 mil personas!

¿ Qué?

¡ Pero si se tira es porque está en mal estado!

El Comidas a Salvo os mirará con su cara de persona seria.

Y os explicará cómo cada día se tira comida que aún está buena.

Porque tiene un aspecto un poco feo,

o porque la fecha de caducidad dice que ya está mala,

o porque "¡Uy! Con tan pocos macarrones ¿ qué voy a hacer?

Mejor los tiro".

Y así, bolsas y más bolsas de basura se llenan de rica comida.

¿ Os parece normal?

Por eso el Comidas a Salvo se pasea cada noche recogiendo alimentos de la basura

Luego se va a una pequeña plaza y cocina. Para todos.

Para quien venga.

Para quien quiera.

Sus cenas son mágicas.

Mezcla ingredientes increíbles. Y descubre sabores maravillosos.

De momento, nadie ha tenido ni una indigestión.

Ñam.





## LA ATMÓSFERAS ACÚSTICAS

ninot XXI

La Atmósferas Acústicas está harta.

Ruido y música infernal por todas partes.

Un teléfono móvil con una película sonando en el metro.

Unos señores gritando entre ellos.

Una radio en la playa con el volumen altísimo.

Las bocinas de los coches siempre enfadadas.

Y el ruido de esa grúa haciendo agujeros.

¡Basta!

¡Silencio por favor!

Todos los ruidos desaparecen. Qué silencio. ¡Oh!

Y entonces, aparece La Atmósferas Acústicas.

Abre su bolsa lentamente y saca un fantástico aparato.

Es el "Atmosféricus Perfectus".

¿Que para qué sirve este aparato?

Pues para encontrar el sonido, la música perfecta.

Sí. Sí.

La Atmósferas Acústica se concentra mucho.

Escucha el silencio.

Observa a su alrededor.

Y ¡zas!, empieza a sonar una música perfecta.

Es una música que se adapta, tranquilamente, sin molestar.

Todo el mundo se relaja, escucha, qué bien.

Y la música, fluye.

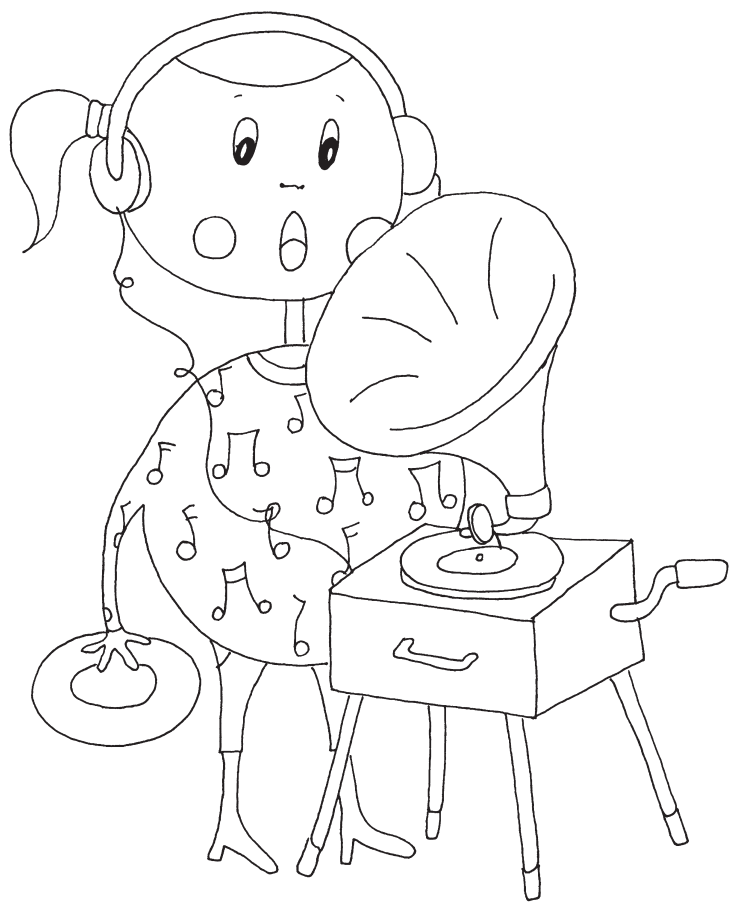

## LOS VOY SIN NADA

ninot XXI

A estos tres amigos, los hemos dejado para el final.  
Porque lo han abandonado todo.  
Porque ya no necesitan nada.  
Porque os provocarán algún desconcierto.  
Estos tres Ninots han decidido vivir con lo mínimo.  
Y, por eso, se pasean desnudos por campos y ciudades.  
Sí, sí, con una hojita en el culo y poco más.  
Dicen que ellos no quieren nada más.  
Ni ropas, ni iphones, ni muebles, ni consolas.  
Viven felices con lo que se encuentran paseando por el mundo.  
Los Voy Sin Nada son unos desmaterializados.  
¿Unos qué? ¿Qué significa desmaterializados?  
Pues que no necesitan cosas materiales.  
Que no les gusta este mundo que necesita tantas cosas para ser feliz.  
Ellos, no.  
Ellos con poquito ya están contentos.  
Y cuando les hace falta algo,  
siempre hay alguien dispuesto a ayudarlos.  
Ellos a cambio preguntan:  
"Y yo qué puedo hacer por ti?"

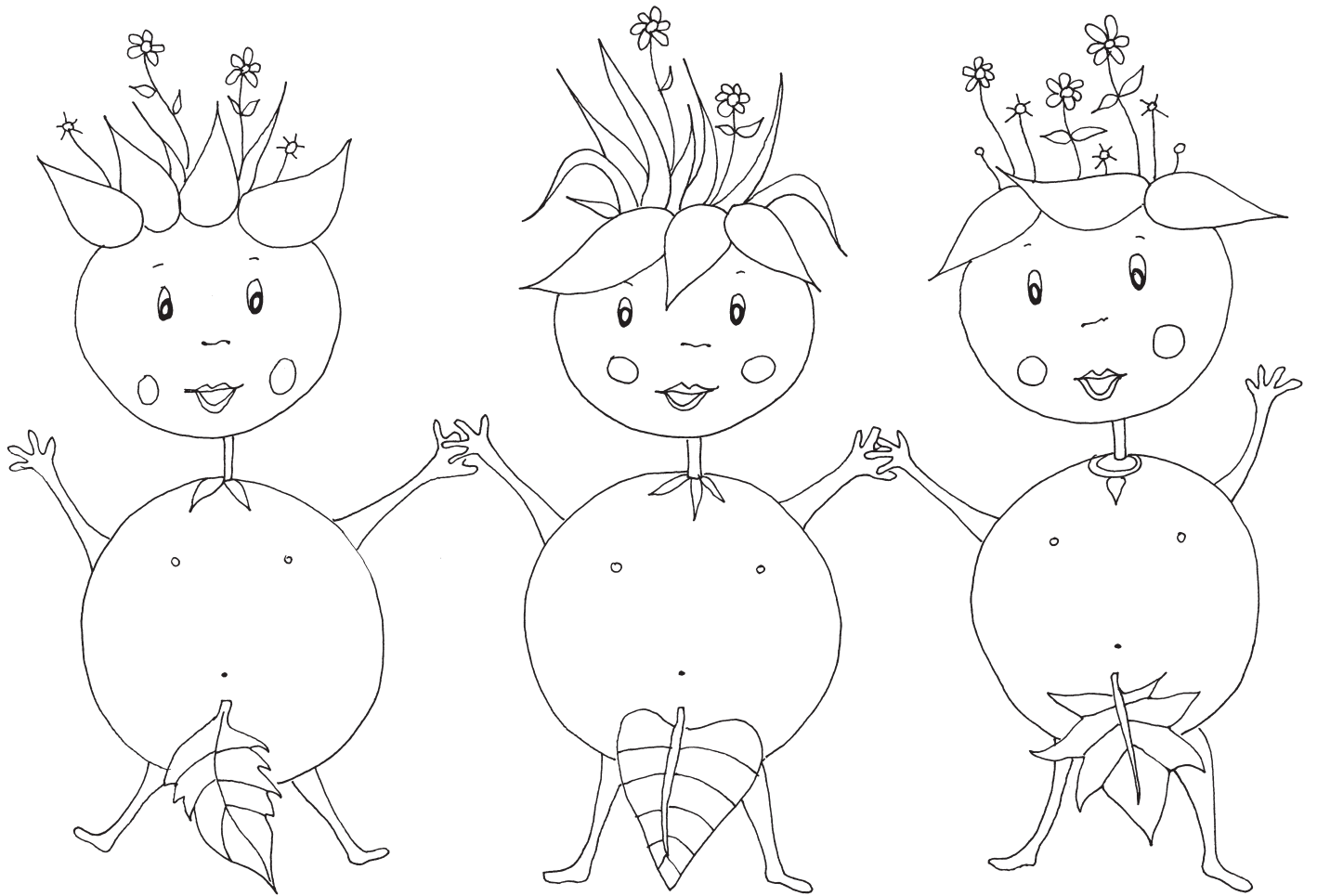

EL DISÉÑAME TÚ  
ninot XXII

Este es el último Ninot .  
Lo escribes tú .  
Lo dibujas tú .  
Adelante .





¡CORTA, PEGA Y DIBUJA  
CON LOS NINOTS!



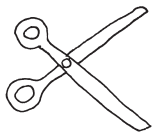

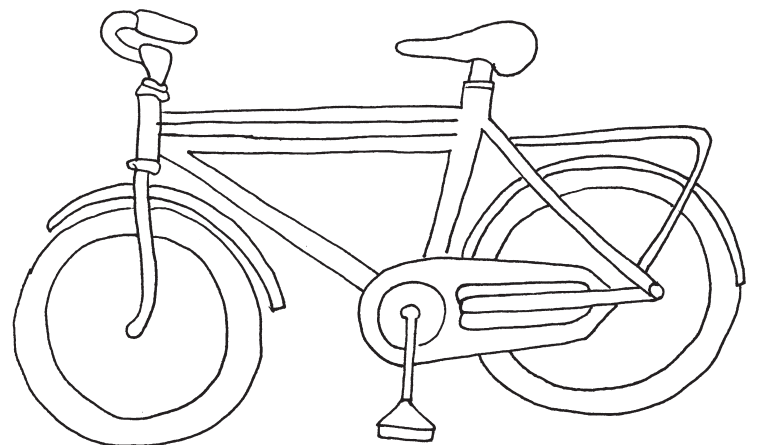
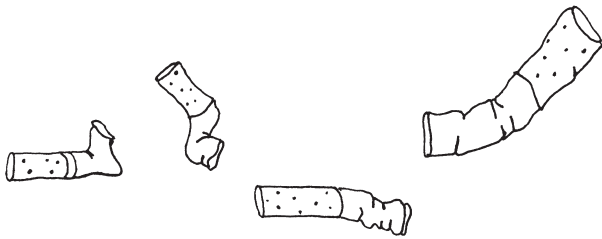
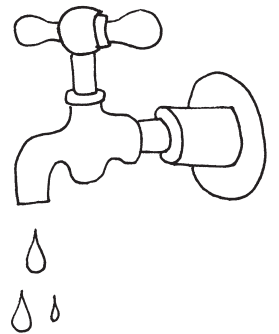
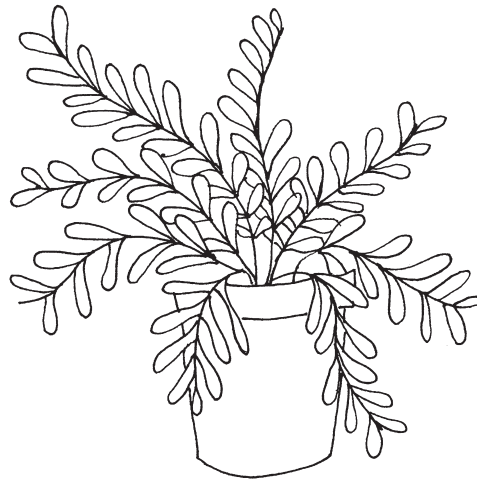
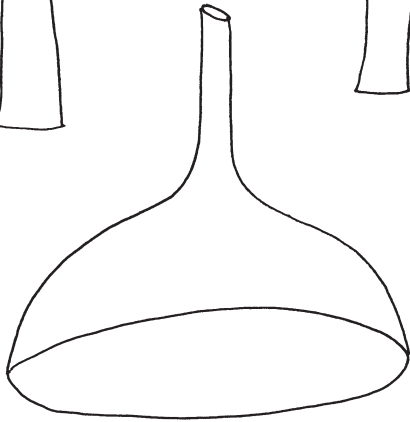
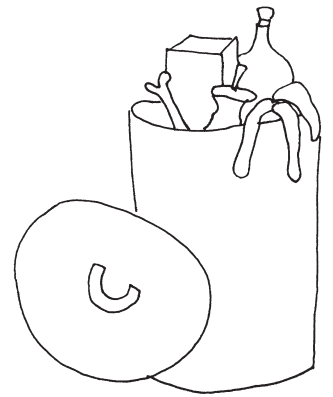
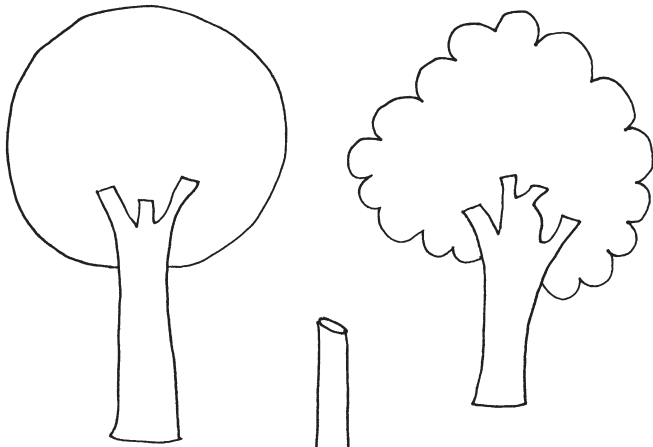







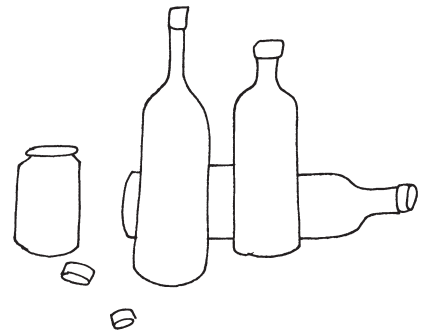
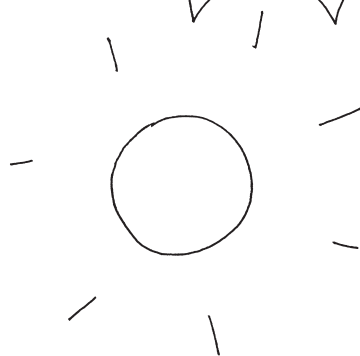
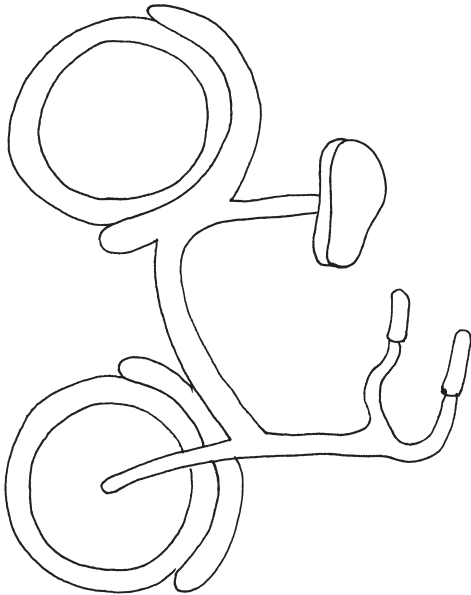
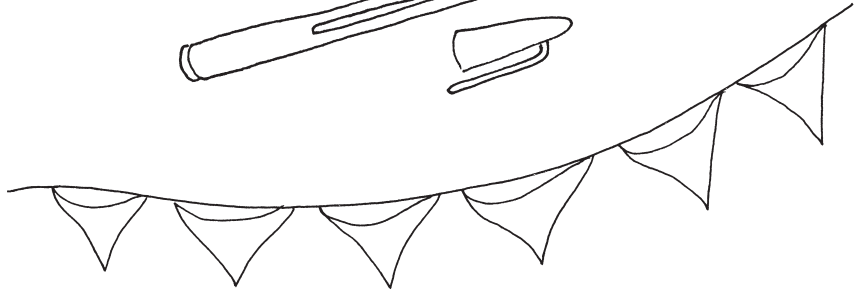
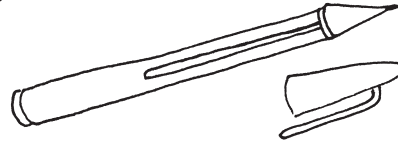
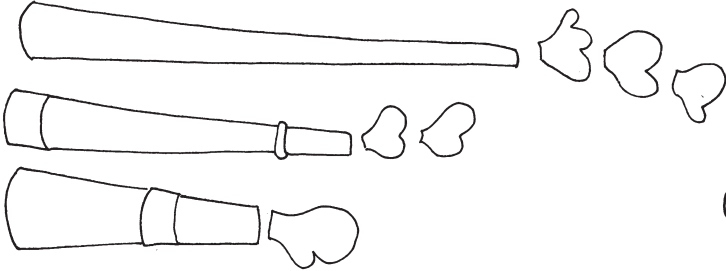
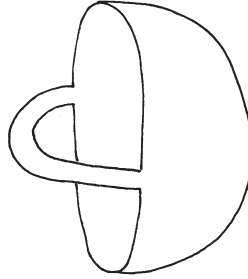
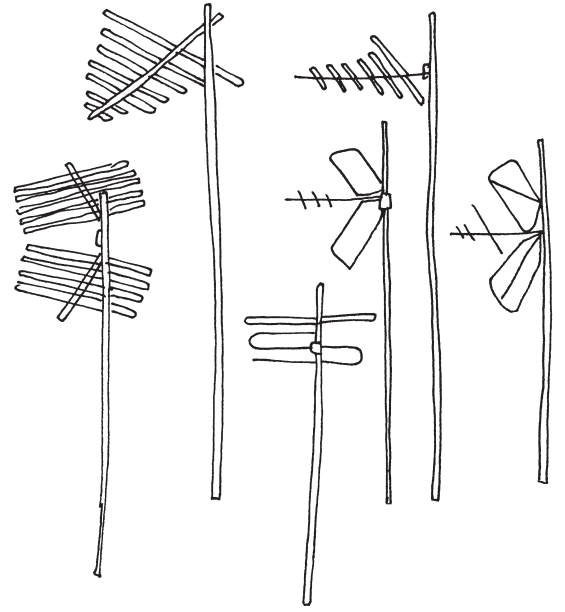



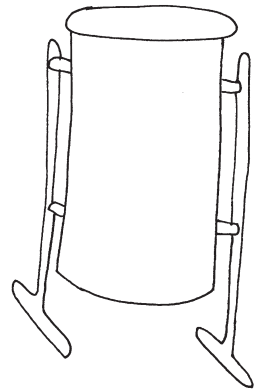
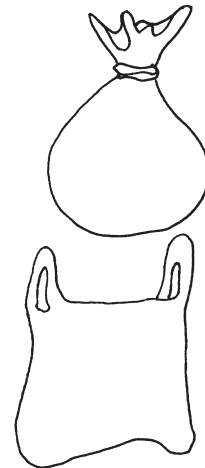
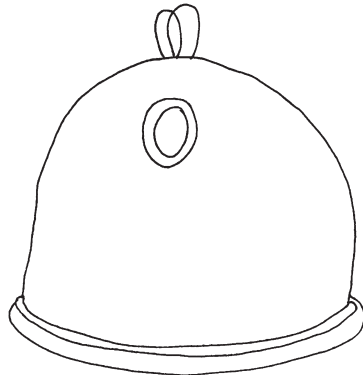
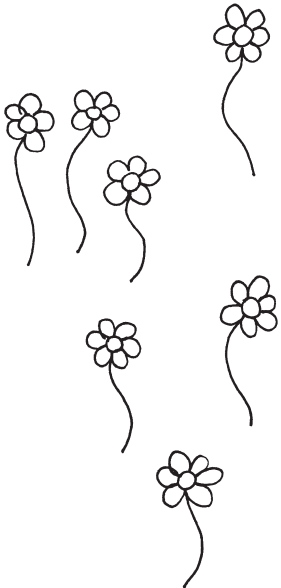
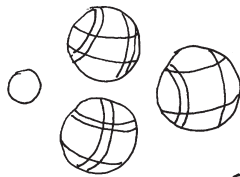
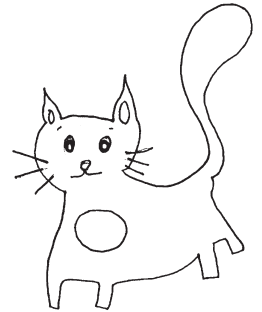
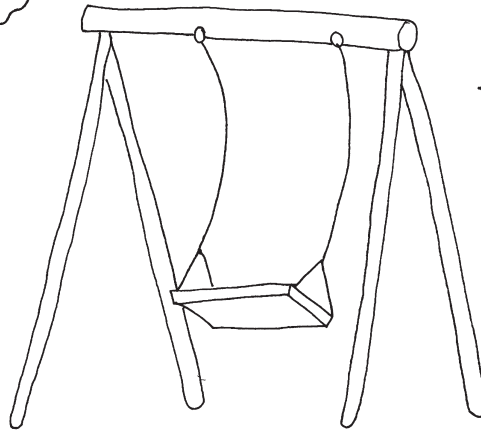
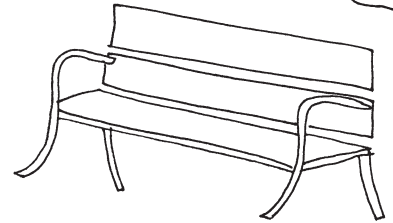
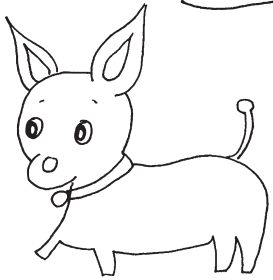
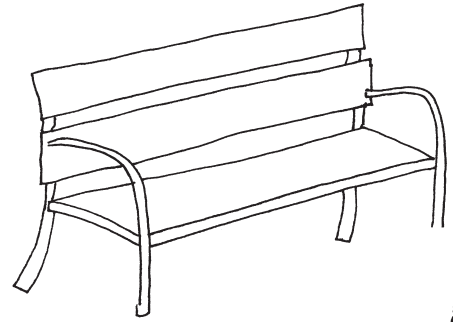
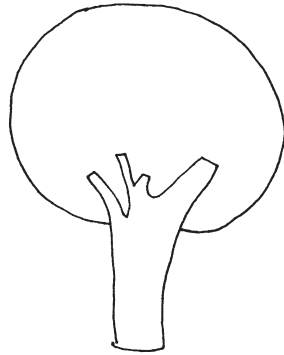
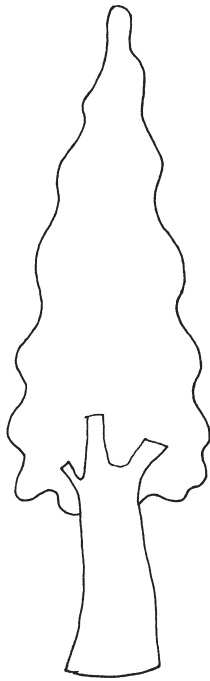
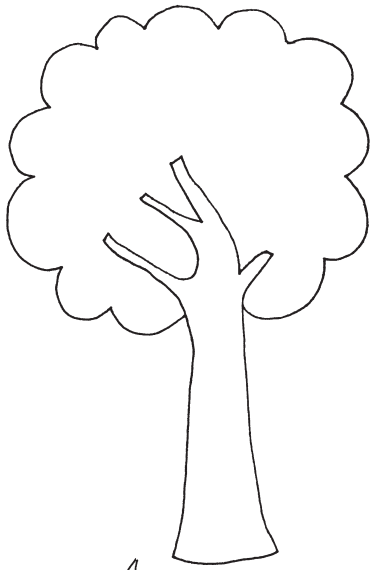





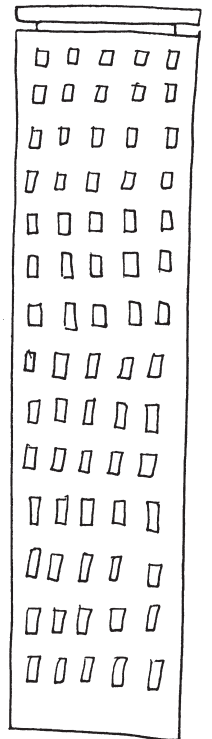
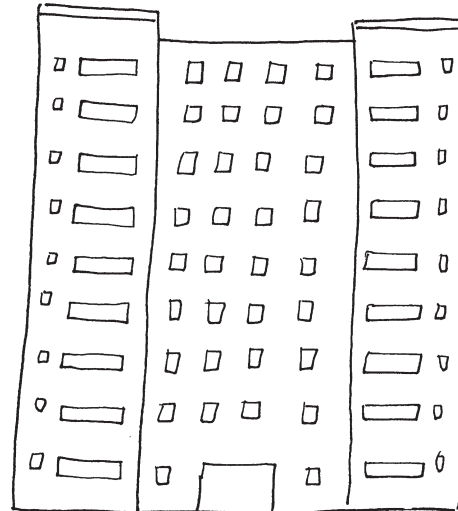
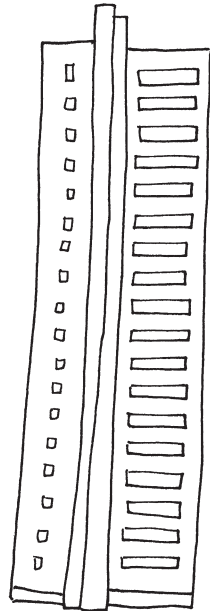
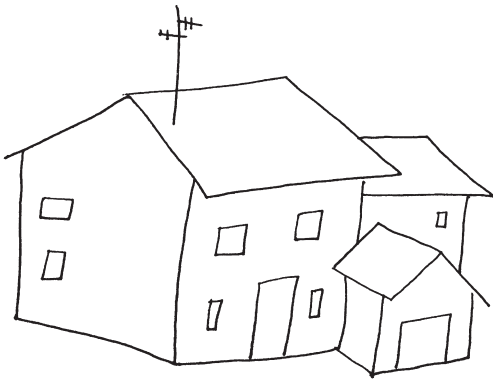
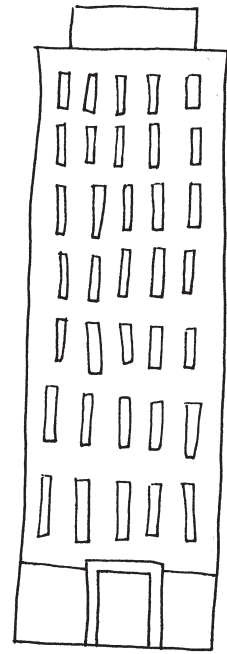
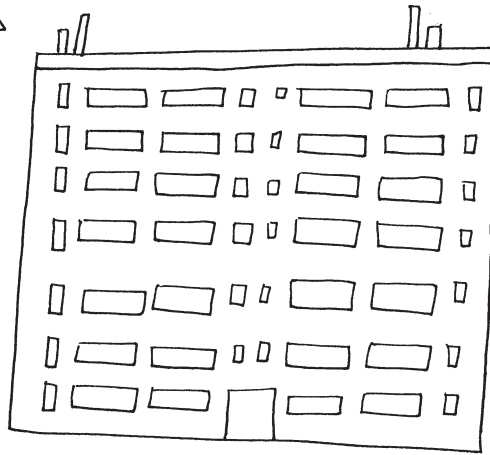
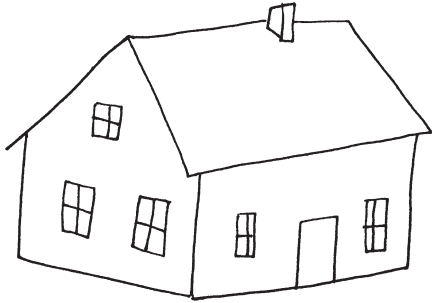
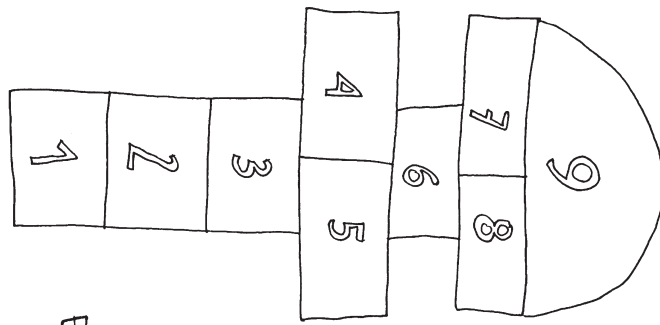







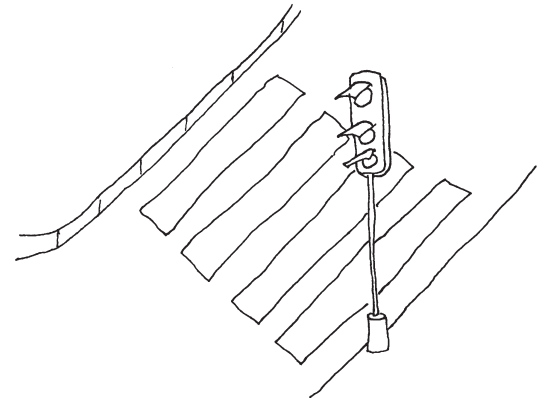
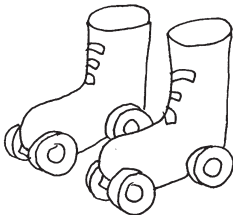
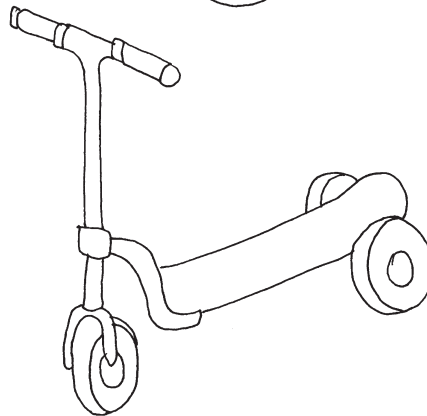
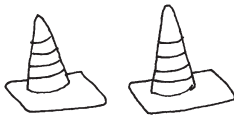
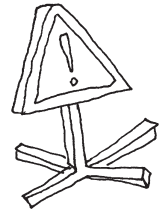
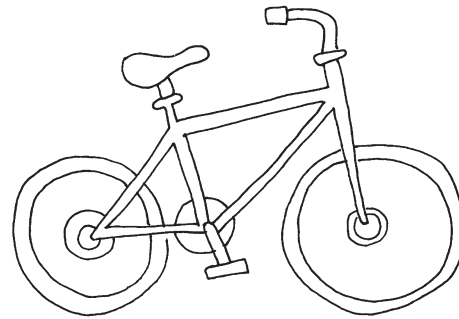
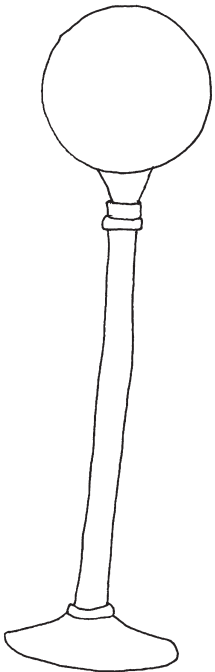
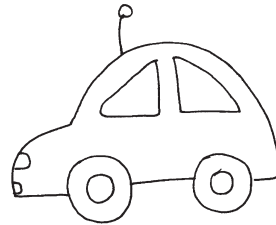
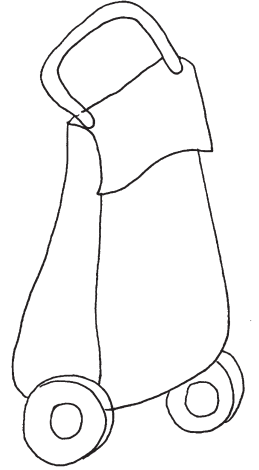
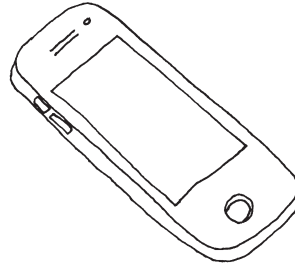
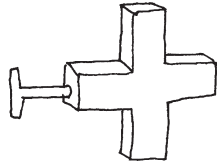
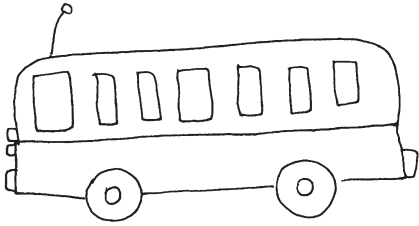
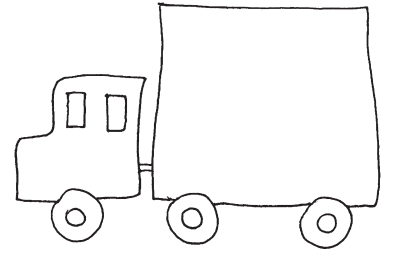
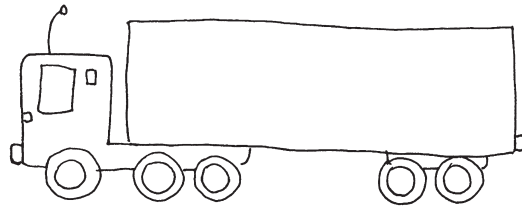
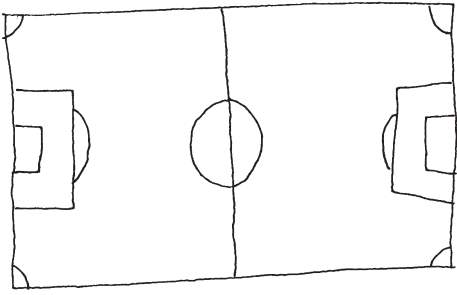



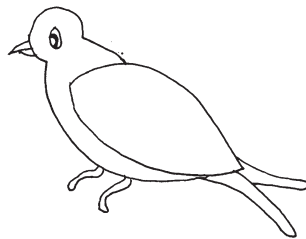
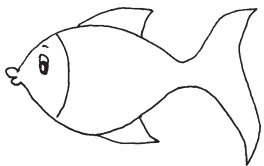
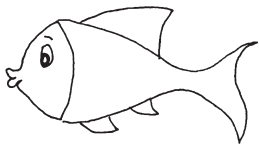
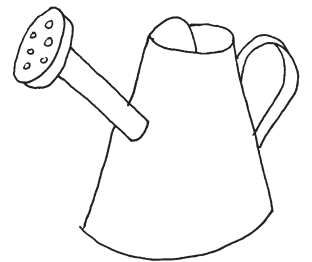
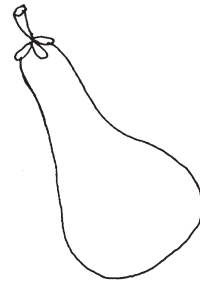
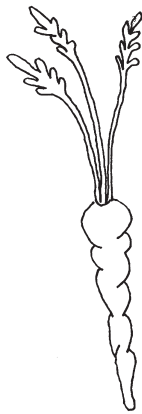
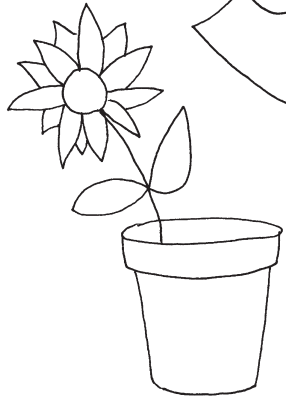
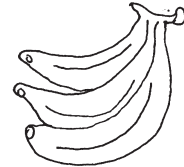
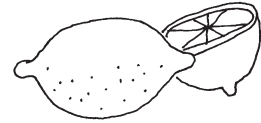
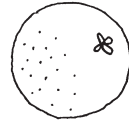
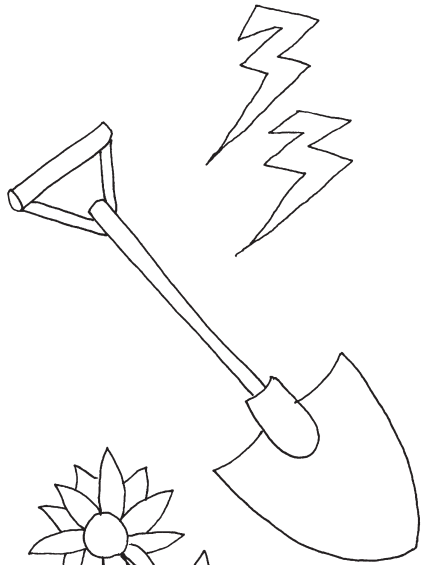
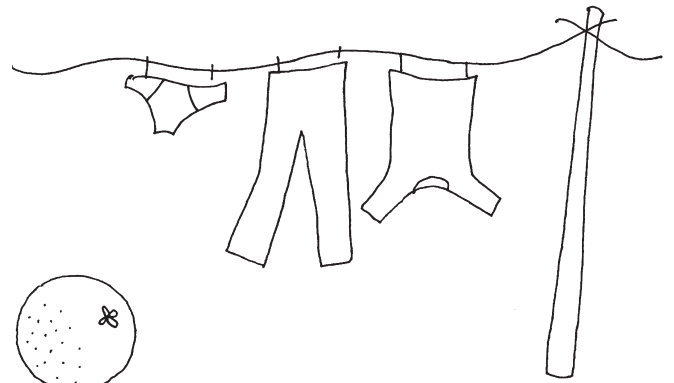
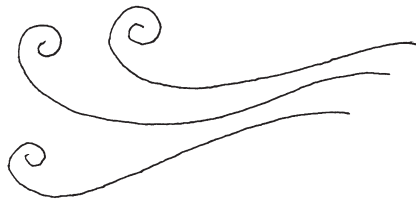
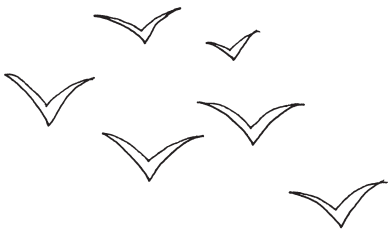





## CRÉDITOS

IDEA ORIGINAL  
ILUSTRACIÓN Y TEXTOS  
REVISIÓN Y SUPERVISIÓN  
DISEÑO EDITORIAL Y MAQUETACIÓN  
CORRECCIÓN DE ESTILO  
IMPRESA  
EDITA  
PINTA Y COLOREA  
ISBN  
DEPÓSITO LEGAL

Clara Nubiola  
Clara Nubiola  
Núria Nubiola  
lê\_booqs  
Ana Claudia Rodríguez  
CeGe. Barcelona  
Fundació El Milà  
Tú  
978-84-608-6486-8  
B 7406-2016

Todos los derechos reservados



Soy Clara Nubiola y me gusta desarrollar proyectos artísticos que nos inviten a pensar dónde vivimos, cómo es nuestro territorio, cómo nos afecta y cómo nos relacionamos con nuestras ciudades, nuestros campos, entre nosotros.

A veces - muchas veces - dibujo o ilustro para contar las cosas; otras veces hago fotografías o escribo; si hace falta construyo con piedra y hormigón.

Hay quien dice artista. Polifacética. Yo digo que hago lo que puedo para explicarme.

Si quieres saber más, estoy aquí.

[www.claranubiola.com](http://www.claranubiola.com)

